

Guido Gysin

Schweizerisches Jugendschriftenwerk (SJW)
 Uetlibergstraße 20
 CH-8045 Zürich
 www.sjw.ch
 Verlag

Das Schweizerische Jugendschriftenwerk (SJW) wurde 1931 von zwei Lehrern aus Zürich in Olten gegründet. Ziel war, der Verbreitung von Schundliteratur jener Zeit entgegen zu wirken. Das Anfangskapital von Sfr. 200,- spendete der Schweizerische Schriftstellerverein. Der Schweizerische Lehrerverein stellte zusätzlich ein zinsloses Darlehen zur Verfügung. Die zur Gründungszeit etwas vaterländischen und aus heutiger Sicht belehrenden, braven Texte sind mittlerweile in den Hintergrund getreten. Hingegen hat der gemeinnützige Charakter der SJW-Hefte in Schule und Bevölkerung heute noch einen hohen Bekanntheitsgrad. In der Zeit von 1950 bis 1972 wurden für 7-12 jährige Schüler SJW-Hefte mit Kartonmodellbau-Konstruktionen einfacher Art herausgegeben. Leider sind alle 14 Hefte dieser Reihe namens „Spiel und Unterhaltung“ vergriffen. Auf Wunsch werden davon im Verlag einfache Fotokopien hergestellt.

„Meine eigene SBB“ [Meine eigene Schweizerische Bundesbahn] erschien 1950 und ist das erste Heft mit Modellbaucharakter. Im Vorwort dazu sind unter anderem folgende Anforderungen und Anleitungen zu lesen: „Lasse dir einmal erzählen, was du mit diesem Heftchen anfangen kannst. Zuerst lies einmal ganz genau, was an Beschreibungen und Anleitungen drin steht! Bist du ein richtiger Bastler, der Freude an einer Modelleisenbahn hat, so holst du dir ein stumpfes Messer aus der Küche!! Rasch die Farbstifte oder den Malkasten, Leim oder Kleister zur Hand. Mit etwas Geduld wirst du ein schönes Spielzeug bauen. Viel Vergnügen!“. Auf sieben Doppelseiten sind eine elektrische Lokomotive Typ Re 4/4, ein Gepäck- und ein Personenwagen sowie ein kleiner Bahnhof, ein Tunnel, eine Eisenbahnbrücke, Signale und ein Postauto als Konstruktionserlebnis enthalten. In einem anderen Heft, „Wir



547 „Wir spielen Eisenbahn“, Vierfarben-Buchdruck, 21 x 13,5 cm. Umschlag. Let's play railway, four-colour letterpress, 21 x 13,5 cm. Jacket.

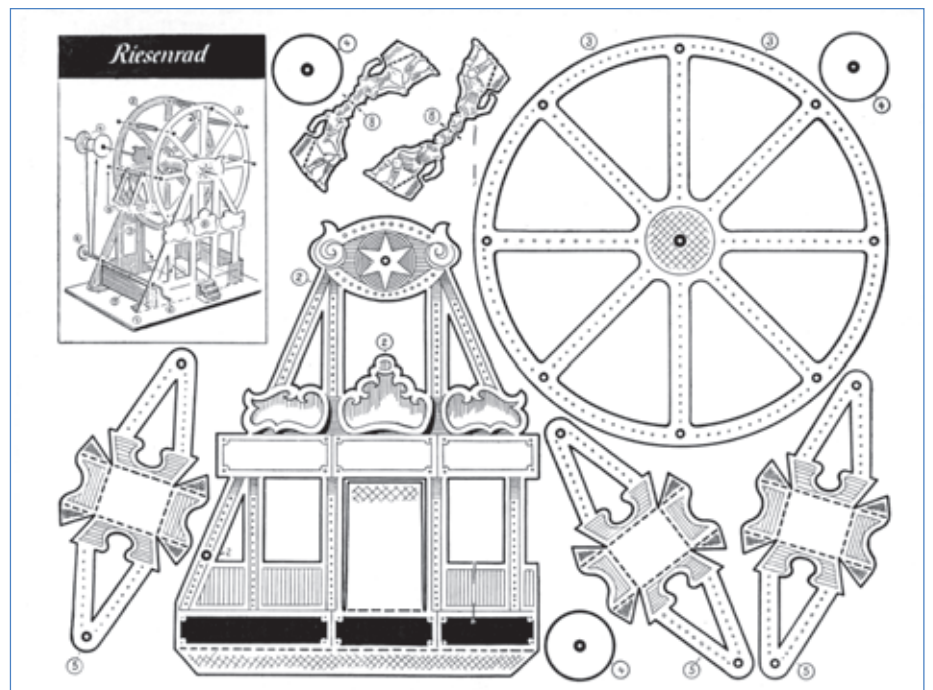
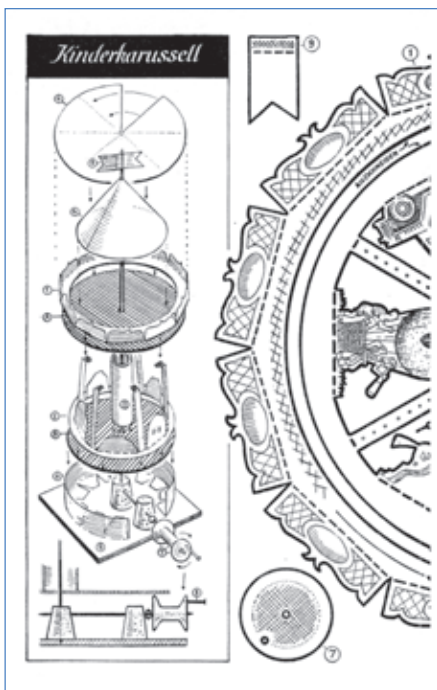

411 „Wir spielen Jahrmarkt“, Buchdruck, Heft 21 x 12,5 cm. Seite 11 mit der Explosionszeichnung des Kinderkarussells und die Doppelseite mit dem Riesensrad. Let's play fair, letterpress, booklet 21 x 12,5 cm. Page 11 showing an exploded drawing of the children's merry-go-round and the double page with the ferris wheel.